

Ашот Айказун ГРИГОРЯН

КОМПОЗИЦИОННЫЕ И СИМВОЛИЧЕСКИЕ ОСОБЕННОСТИ ПАСТУШЬЕЙ ЦЕРКВИ В АНИ*

В архитектурном наследии Ани - города, знаменитого разнообразными зданиями и сооружениями, особенно культовыми, выделяется изящная Пастушья церковь (рис.1). Т.Тораманян - исследователь и теоретик армянской архитектуры, назвал ее "архитектурной жемчужиной", "венцом архитектуры Ани"¹ (рис.2,3).

Пастушья церковь построена в XI веке, принадлежит к числу колоннообразных церквей, снаружи имела три этажа, интерьер двухэтажный. Первый этаж в плане звездообразный, над ним возвышались менее члененные второй и третий этажи. Наружная стена первого этажа имела 12 треугольных и 6 полукруглых ниш. Стена второго этажа имела 6 ниш, третий был простой цилиндрической формы, с четырьмя окнами, смотрящими на стороны света (рис. 4).

По определению Т.Тораманяна, Пастушья церковь наряду с многочисленными особенностями "чудесным образом соединяет перекрещиваемые арки, 4 нервюры и пучки полуколонн"². В архитектурном отношении необыкновенными считаются шесть полуарок без несущих колонн, "один их конец покоится на пристенных колоннах, а другие концы собраны в центре и чудесно висят над вашей головой"³. "Трехэтажная Пастушья церковь - модель Звартноца и (церкви) Св.Григора в Ани. Изнутри концы шести полуарок, опирающихся на пристенные колонны и висящие без опоры - волшебное явление и по идее своей, и по строительной ловкости"⁴. Тораманян был особо удивлен планом церкви. "Форма плана и внешний великолепный вид кажутся мне единственным примером во всей исторической архитектуре"⁵.

Тораманяну удалось увидеть полуразрушенную церковь (так она простояла до начала 1960-х, в дальнейшем почти полностью уничтожена), сделать обмеры (рис.11), подготовить убедительный проект реконструкции. Он был намерен посвятить Пастушье церкви отдельное исследование: "Я надеюсь, что в ближайшее время судьба позволит обнародовать подробные детали этого удивительного сооружения... намереваюсь выпустить отдельной книжкой эту дивную архитектурную жемчужину"⁶ (рис.4).

Что же, однако, так заинтересовало и удивило Т.Тораманяна в Пастушье

* Статья в качестве доклада была представлена на международной научной конференции "Историко-культурное наследие и современность", состоявшейся 4-6 октября 2013 г. в Гюмри.

¹ **Акопян Т.** "История Ани". Ереван, 1980, С. 326.

² **Тораманян Т.** "Материалы по истории армянской архитектуры". Ереван, 1942, С. 94.

³ **Тораманян Т.** "Материалы по истории армянской архитектуры". Ереван, 1948, С. 106.

⁴ **Тораманян Т.** "Материалы по истории армянской архитектуры". Ереван, 1942, С. 338.

⁵ Там же, С. 338.

⁶ Там же, С. 320.

церкви?

Действительно, это небольшое сооружение содержит много "секретов". Его планировочные, объемно-пространственные и декоративные решения отличаются от известных и характерных форм, широко распространенных в армянских церковных сооружениях, а также гробницах (если это действительно гробница).

Если это церковь, то она ни на первом, ни на втором этаже не имеет главного алтаря, по традиции ориентированного на Восток (даже обычного алтаря). На восточной стороне первого этажа нет окна, эта часть совершенно глухая, стало быть, первый этаж не церковь. На втором этаже оставлен проем, но ни снаружи, ни изнутри невозможно подняться и войти в этот проем. Функция второго этажа непонятна. Можно сделать вывод, что и второй этаж не место для молитв - здесь нет главного алтаря.

В интерьере первого этажа от шести пристенных полуколонн исходят полуарки, концы которых соединяются в одной точке. Такое решение не встречается ни разу во всей армянской средневековой архитектуре. (Подобное "яблоко" в точке пересечения скрещивающихся арок есть только в притворе анийской церкви Сурб Аракеоц (Св.Апостолов). Между тем было бы намного легче соорудить три перекрещивающиеся арки традиционным методом. Здесь все будто бы нарочно усложнено и "сбор" арок в одной точке не случаен. Не менее загадочно и название Пастушья или Նախրչու ժամ (Нахрчу жам), связанное с народным преданием⁷.

Вероятно, Тораманян догадывался, что "это не церковь, и она не построена Пастырем". Тем не менее, отдавая дань народной традиции, пишет, что Пастушья церковь - "маленькая гробница"⁸ с "литуургическим алтарем в среднем этаже"⁹. Неизвестно, проводил ли кто-либо раскопки предполагаемой гробницы?

⁷ "Когда обложенная облаками трехэтажная церковь Гагикашен Св.Григора встала втрое выше огромных крепостных стен, преисполнилось радостью сердце пастуха, пасущего в поле своих овнов. Простолюдин с чистой душой велел жене своей идти молиться в новый царский храм, просить жизни и прощения для дарованного небом и достославного царя, добавившего славы армянскому искусству. Однако недолго длилась эта радость. Однажды, когда добропорядочная женщина молилась в этой прекрасной царской церкви, ее сочли недостойной и изгнали вон из храма. Пастух, возжелавший мести, обратил взор к царскому двору и крикнул подобно рычащему льву: "Могущественный царь, я бедный пастух, должен развеять твою надменность. Ты кичишься своим богатством, величием и могуществом, но я по своему диковинному вкусу построю храм пред тобою, маленький, но такой, что всей славой своей будешь завидовать. Люди перед огромным твоим строением оторопеют и ужаснутся, а перед моим храмом преисполнятся сладкого душевного восторга. Твой храм скоро склонит свою горбатую голову, сердце твое и душу похоронит под своими руинами, а мой скромный памятник многие века будет сверкать как звезда на небосводе художественного мира". **Т.Тораманян**. "Материалы по истории армянской архитектуры". Ереван, 1942, С. 320.

⁸ Там же, С. 319.

⁹ Там же.

Быть может, это не гробница, а строение, содержащее глубокое таинство или напоминание, завет...

В народном предании подчеркивается, что "Обложенный облаками Катогике трехэтажного храма Гагикашен Сурб Григор" был "второе выше" стен Ани. Вряд ли эта фраза случайна, как и другие описания. Не подсказывает ли это, что царь Гагик попытался "бросить перчатку" духовному сословию, чтобы показать, что он (как это было у многих монархов) владыка неба и земли? Подобный подход замечен в тех случаях, когда какое-то сословие в обществе занимает более активную позицию, чем другие, в результате чего всегда возникает тенденция борьбы или противостояния.

Кстати, предание отмечает, что строительство церкви также с радостью встретил "пастух, пасущий в поле своих овнов". Но когда жена его якобы была "изгнана" из церкви (отметим, что такое вообще чуждо армянской церкви), пастух (в нашем представлении народ, представитель иного сословия, который, вероятно, здесь выступает от имени духовенства) "жаждет отомстить" царю. В дальнейшем он (пастух) обязуется возвести храм, но не обычный, а такой, что "люди пред твоим огромным строением, оторопеют и ужаснутся, а перед моим храмом они преисполнятся сладкого душевного восторга". И, более того, храм, построенный пастухом, "скромный памятник, будет сверкать многие века как вечная звезда".

Кажется, здесь особенно подчеркнута желанность обойти верховную власть. Известно, что христианская неугасимая звезда - это символ Бога и его сына Иисуса Христа. Не следует ли из приведенных выше цитат, что мы имеем дело со своеобразным описанием сословной борьбы, которая всегда присутствовала в обществе, разделенном на три сословия¹⁰, с возведенным в результате этой борьбы строением, которое, не будучи "дорогостоящим сооружением"¹¹, "по своему редкому идейному посылу, можно сказать, превосходит все большие и малые памятники Ани"¹² (рис. 6).

Сравнивая планировочные, объемно-пространственные и декоративные решения церкви с другими культовыми сооружениями средневековой Армении, приходим к выводу, что глубинный смысл этого изящного сооружения следует искать в каноническом для культовых сооружений религиозно-догматическом и символическом мышлении, во влиянии символов и в реальном использовании и трактовке конструкций, имеющих символическую основу (рис. 5).

Итак, о названии. Нет сомнений, что название "Пастушья" - истинно народное. Не пастух в обычном смысле, а "Пастырь-предводитель, свет испускающий, царь и священник зовутся пастырями"¹³, Иисус Христос, как Справедливое

¹⁰ См.: *Петросян С.* Сословия и проявления трехсословной системы в древней и средневековой Армении. Гюмри, 2001.

¹¹ *Тораманян Т.* Материалы по истории армянской архитектуры. Ереван, 1942, С. 319.

¹² Там же, С. 319.

¹³ *Новый словарь армянского языка.* Венеция, 1837 (Ер. 1981), С.122.

Солнце, утренняя звезда, как пастырь-царь, пастух, свет и др. Словарь Айказян дает и прочие толкования. Так, пастырь также имеет значение пастырского жезла, также церковь как строение может быть местом сбора пастырей-предводителей, как и Иисус Христос – всеобщий предводитель, главный пастырь. Не следует ли отсюда, что в архитектуре Пастушьей церкви наличествует Иисус Христос в качестве пастыря-предводителя, царя, света, солнца, духовного столпа, жезла и других тайных символов, которые присутствуют в ее планировочных, объемно-пространственных и декоративных решениях. Следовательно, Пастушья церковь имеет таинство предводителя, сопровождающего, советчика и указателя пути, и не только для известной личности, а вообще для всех верующих и для каждого человека, идущего в город.

Как мы уже отметили выше, средневековые армянские церкви традиционно бывают в плане четырехугольными и круглыми¹⁴, и это тоже имеет глубокий смысл. Пастушья церковь по своему планировочному решению близка к кругу, основу которого составляют два сплетенных равносторонних треугольника, символизирующих гармоничную среду, одухотворенную верующим народом и Всевидящим Господом Богом, т.е. связь и бытие земли и неба. Планировочное решение близко к кругу-многоугольнику, поскольку речь не о Господе, а о сыне его, о пастыре Иисусе Христе. И это он как Орел возносит в небо заблудшего овна-солнце и потом устремляется к восходу, так и Иисус Христос по воле Бога-Отца в сопровождении 12 апостолов и 4 евангелистов ведет своих овнов - верующий арийцев - к вечной истинной вере, со знанием которой и был построен Ани -- город тысячи и одной церкви. Это также лежит в основе плана первого этажа Пастушьей церкви с ее 12 треугольными и 6 полукруглыми нишами. План первого этажа как бы подсказывает, что человек должен прежде всего в себе искать веру и путь к покаянию, и вместе с 12 апостолами, 4 евангелистами, 4 книгами Нового Завета (Евангелие как духовный рай и т.д.), объединенными вокруг Иисуса Христа и истинной веры - идти к раю небесному. (Композиция плана напоминает символ "Цветка жизни"), (рис. 5).

Вдохновленный этим смыслом зодчий построил в интерьере первого этажа 6 пристенных колонн и 6 исходящих из них полуарок (4 евангелиста, верующий народ и Иисус Христос). Это означает, что люди, объединяясь и собираясь, как колонны и арки в одной точке (вокруг Бога), уподобляясь последователям Божьих заветов, должны жить так, чтобы получать от Всевышнего (Пастыря) прощение грехов и удостоиться небесного рая. Внутренний смысл сохранен и в 12 внешних нишах, поскольку посланные Иисусом Христом 12 апостолов были теми пророками, кто проповедовал утверждение царства Божьего на земле. Иисус Христос дал апостолам "власть над нечистыми дьяволами" (Матвей 10.1). Именно эта власть должна объединить верующий народ вокруг Иисуса Христа, получив, как в нашем случае, образ "собранных" в одной точке колонн. Из сказанного следует,

¹⁴ Айказун А. Символическое мышление в армянской архитектуре. Ереван, 2005.

что первый этаж Пастушьей церкви - есть подобие "Книги памяти", советующей, что вначале надо верить, а после - быть рядом с 12 апостолами и 4 евангелистами и с их вѣдома и с их заветами едино идти по светлѣму Божьему пути.

Эта небольшая церковь имеет и другие оригинальные и не имеющие аналогов композиционные особенности. Например, как справедливо заметил Т.Тораманян: "Является тайной, как поднимались на верхний этаж - нигде нет ни следа, ни намека, что есть лестница. На верхнем этаже есть дверь с южной стороны, точно там, где расположена дверь первого этажа. Спереди замечен только маленький квадратный приступок и ничего более"¹⁵. То есть церковь двухэтажная, но подняться на второй этаж физически невозможно. Следовательно, открытая дверь на втором этаже несла определенную функцию. Возможно, здесь имеем дело с символическими представлениями, что земной дом Бога - церковь, храм -- всегда должен быть открыт для тех, кто принял слово Божье и верит, что он закрыт для остальных (независимо от их физического состояния в земном Божьем доме, независимо -- внутри они или снаружи, имеют право войти или нет). Так же как, скажем, построенный из черного и красного камня кафедральный собор Ани, сочетание цветов которого показывает закрытость евангелия для неверующих и открытость, гостеприимность для верующих. Таким образом, если кто-либо принял завет первого этажа Пастушьей церкви, значит, второй этаж для него будет всегда открыт.

Среди загадочных решений Пастушьей церкви также "висящий" по углам внешней стороны второго яруса (вверху ниш малых граней) каменный декор. Эти углы могли иметь конструктивно более простое решение, но непонятным образом усложнены, так как изваяны.

По нашему мнению, эти углы показывают определенные параметры земного Божьего дома, возведение его по канонам, а также границу части структуры, переходящей к небесному раю. По всей видимости, они символизируют равновесие передачи манны небесной (арм. "ман" - виртуальная, "божественная" мера, а также порядок, канон)¹⁶ земле и еще место в сооружении. "Круглые зернышки есть только манна в глазах наших" - зернышки, "висящие" вверху армянских ниш¹⁷), как небесное око. Око, которое подсказывает, что "с небес сыплется истинная и правед-

¹⁵ См. **Тораманян Т.** Материалы по истории армянской архитектуры. Ереван, 1942; **Тораманян Т.** Материалы по истории армянской архитектуры. Ереван, 1948.

¹⁶ Новый словарь армянского языка. Венеция, 1837 (Ереван, 1981г.), С. 202.

¹⁷ "Армянской нишей" называют ниши на восточном фасаде (часто и на других фасадах). Они треугольные в плане и тянутся от базы до карниза. В верхней части ниша завершается полукружьем, напоминающей веер-образ утреннего сияния, золотоперого павлина-ангела и символизирует наступающее справедливое утро. Иначе говоря, это символ восхода и захода солнца. Своим вертикальным решением также символизируют и утверждают, что истина рождена на земле, а справедливость видится с небес. См. А.Айказун. "Символическое мышление в армянской архитектуре". Ереван, 2005.

ная питательная манна" и что "истина родилась на земле, а справедливость дана от неба" (рис. 8,9,10).

Подобные решения есть в Барцракаше, Мармашене, Тигране Оненце и в других памятниках. Мы назвали их լիարձգ - катһоц -- место, откуда манна небесная падает на землю. В Пастушьей церкви - в 6 углах.

Если обратиться к числовым проявлениям символических элементов Пастушьей церкви, то будут явно заметны 1, 2, 3, 4, 5, 6, 12 и прочих числовых символов. В знаках-символах можно увидеть 12 зодиакальных знаков, систему четырехстороннего деления Мира с ориентацией на Восток, круг (небо), треугольник (духовная связь земли и неба), готовность человека принять небесную истину (треугольник с острой вершиной вверх), небесную истину, спускаемую к земле (треугольник с острой вершиной вниз), геометрические пиктограммы и связанные с ними изображения, как уравновешенное состояние, четыре стороны Мира, конус (треугольник, система трехслойного деления Мира по вертикальной оси), точка (начало), звезда-крест, квадрат (земля)¹⁸ (рис. 7) и др..

Таким образом, Пастушья церковь предстает как канонизированное сооружение, подсказывающее о существовании трехсловного общества, о желаемом равенстве сословий, о необходимости сохранения животворящей силы жизни, скрепленной верой в Бога. Силы, на которой держались столица Ани и ее жители.

Торос Тораманян не успел завершить свои исследования Пастушьей церкви, что помогло бы в наши дни провести более глубокий анализ. Однако остается фактом, что Пастушья церковь не есть церковь "пастуха", она построена со знанием дела и глубоким смыслом, как и храм Звартноц, ахтамарский Сурб Хач, кафедральный собор Ани и другие средневековые культовые сооружения, сфокусировавшие в себе силу армянского интеллектуального наследия, знания и мудрость (рис.12). Построена так, чтобы поколения помнили, что "церковь - картина мира", "спасение человека, обновление мира"¹⁹. Архитектура и символика Пастушьей церкви, как и средневековая армянская архитектура, требует более многосторонних исследований.

¹⁸ См. Айказун А. Символическое мышление в армянской архитектуре. Ереван, 2005.

¹⁹ Там же.

И Л Л Ю С Т Р А Ц И И

Пастушья церковь

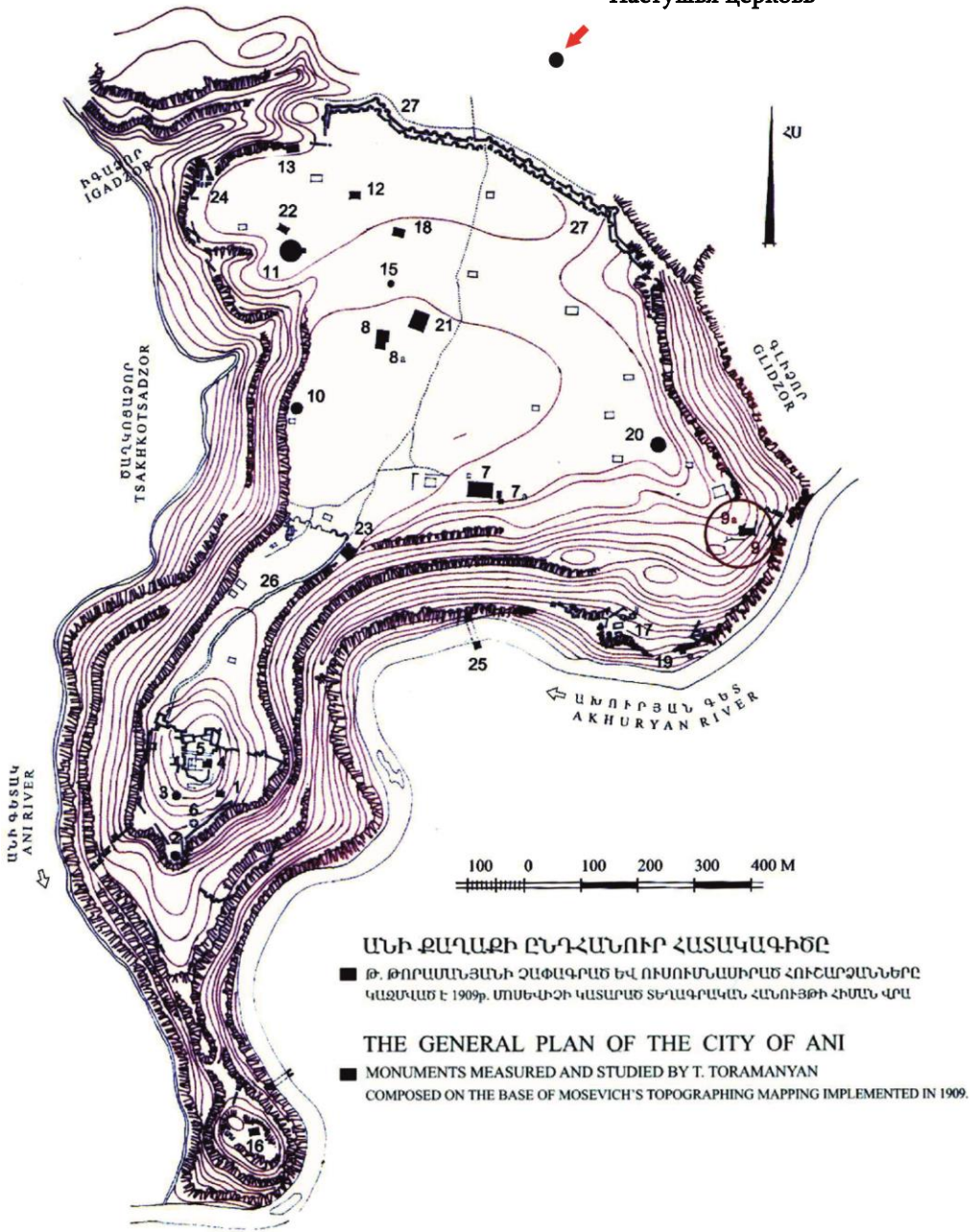

ГЕНЕРАЛЬНЫЙ ПЛАН АНИ

рис. 1



Пастушья церковь. А. Фетваджян, акварель, 1905г.
рис. 2

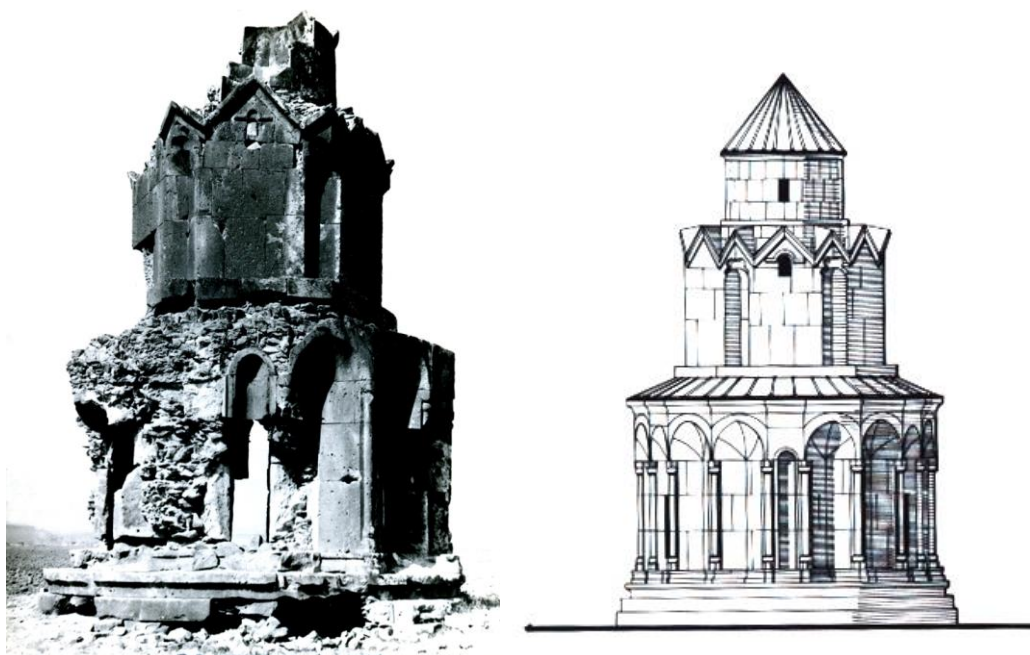

Реконструкция Т.Торамаяна



рис. 3

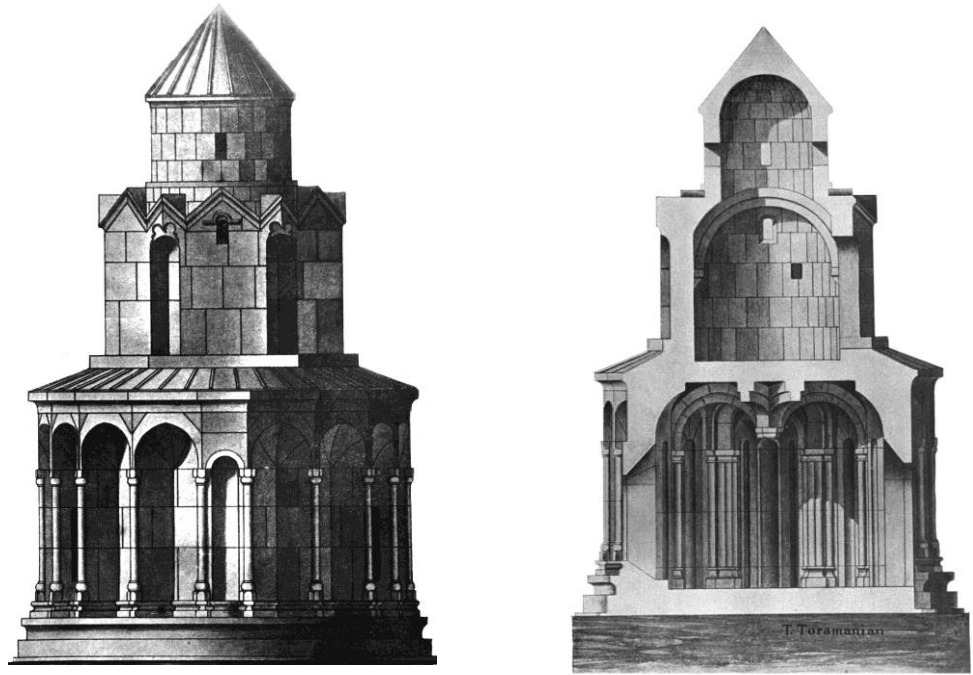

Реконструкция Т.Тораманяна

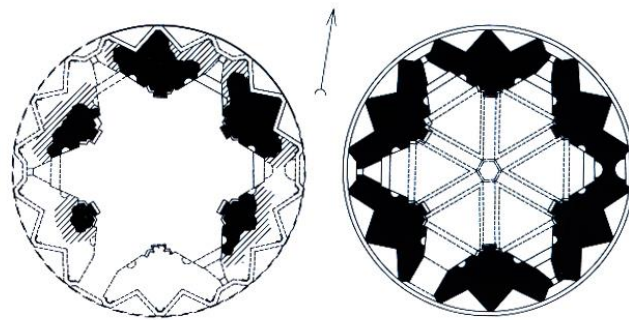

Пастушья церковь, разрез и планы по Т.Тораманяну

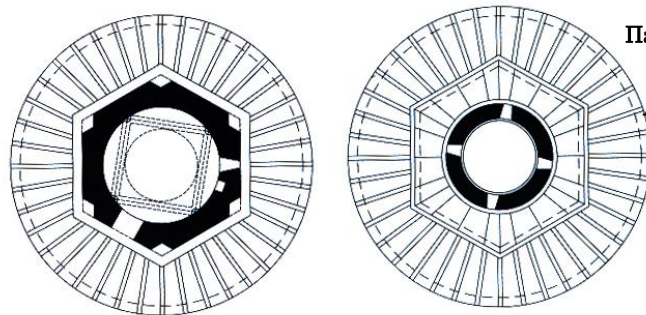
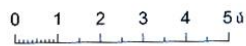

Пастушья церковь, планы второго и третьего этажей, реконструкция А.Акопяна

рис. 4

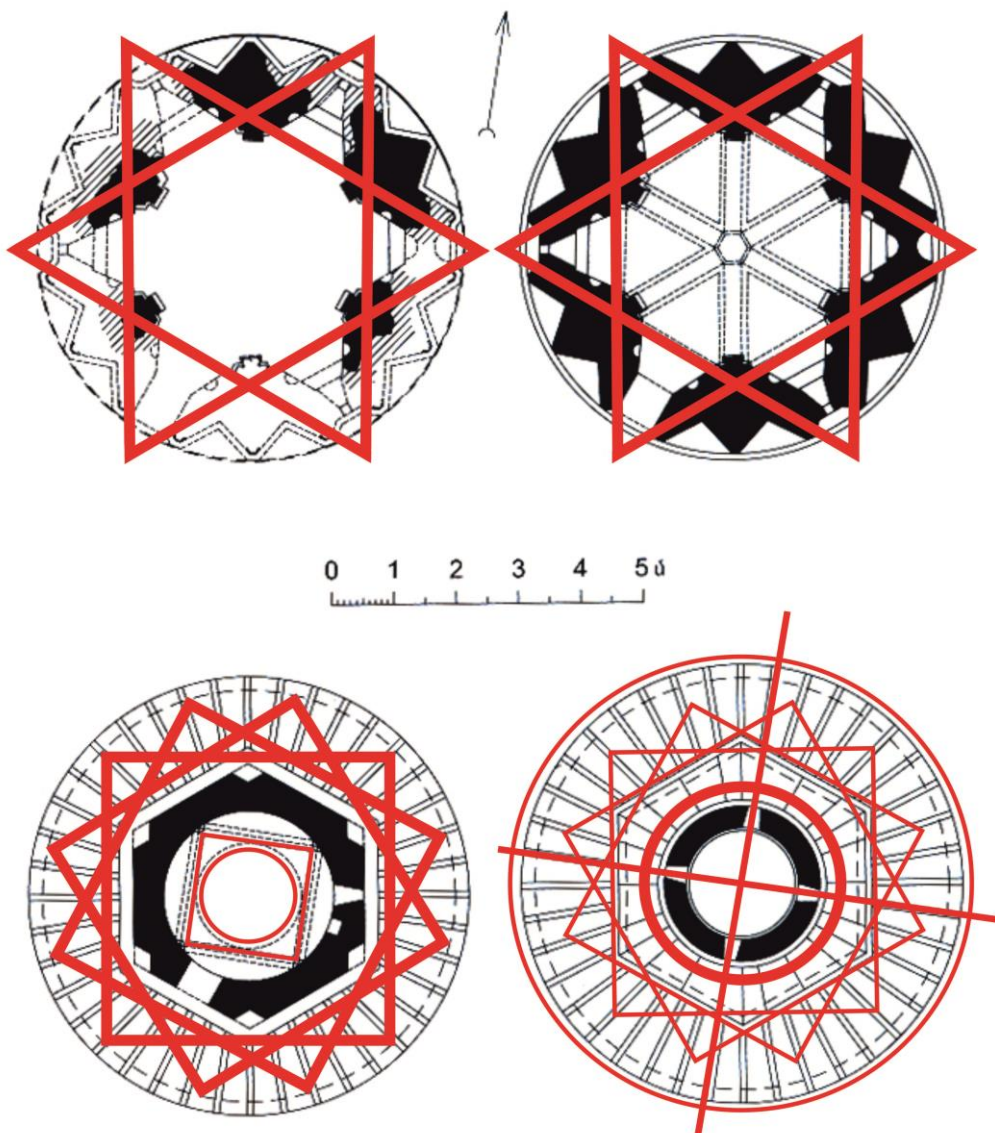

Пастушья церковь, анализ символики А.Айказуна
рис. 5

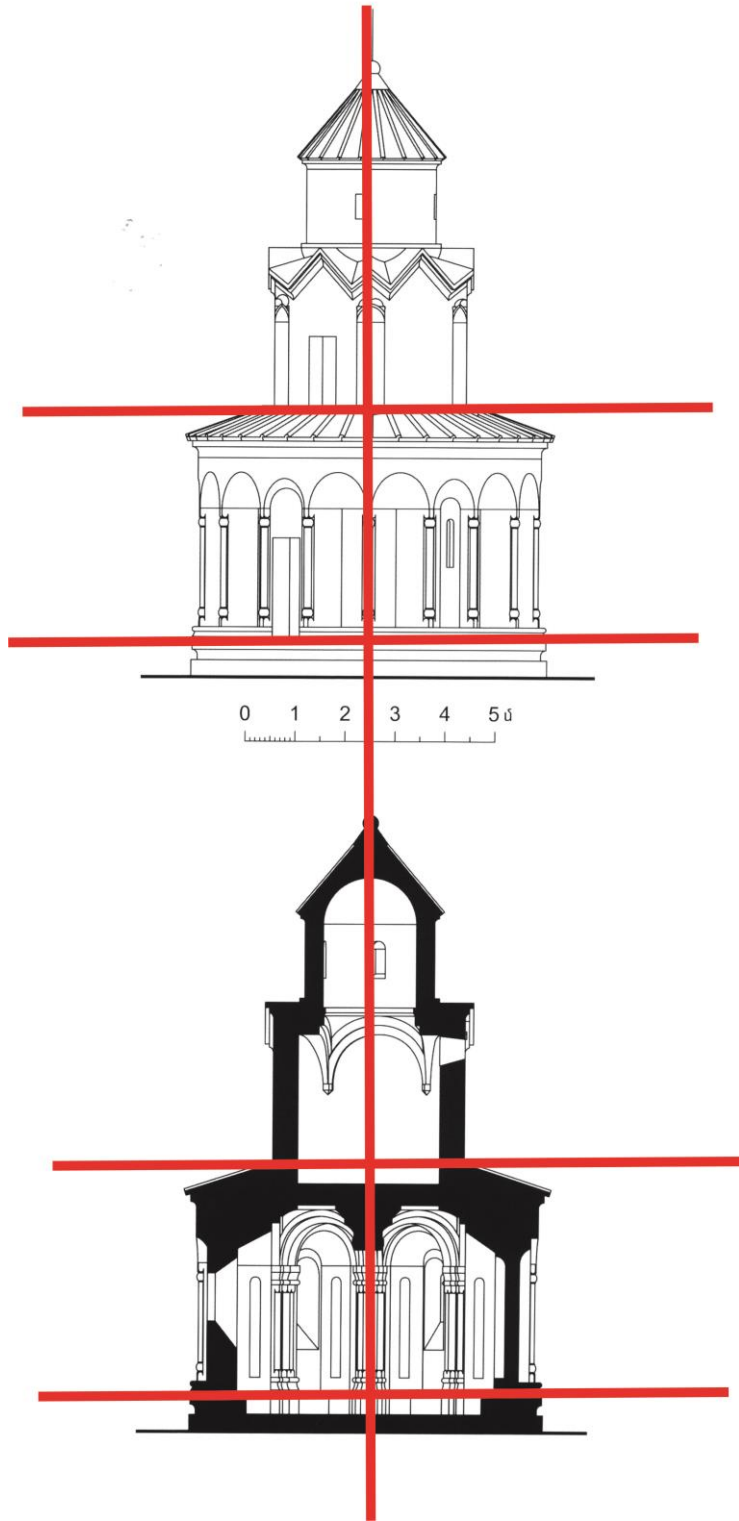

Пастушья церковь, анализ символики А.Айказуна
рис. 6

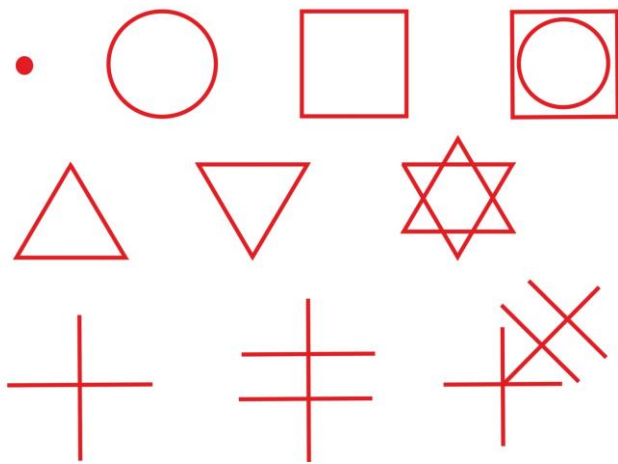

Пастушья церковь,
основные знаки-символы
рис. 7

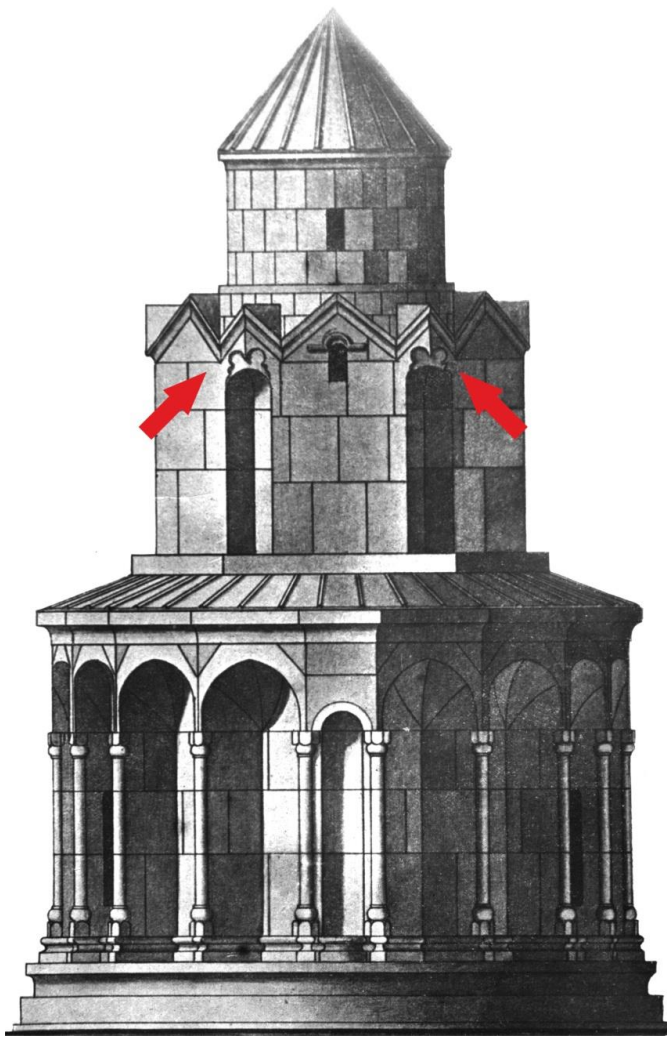

Реконструкция Т.Тораманяна
Пастушья церковь, места расположения "kathoc"-ев по А.Айказуну
рис. 8

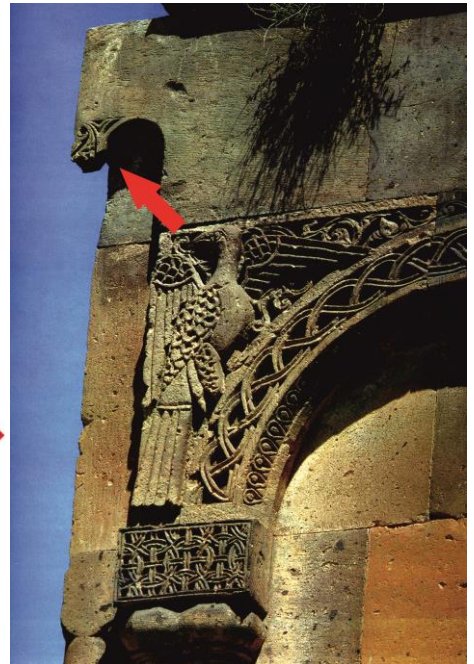
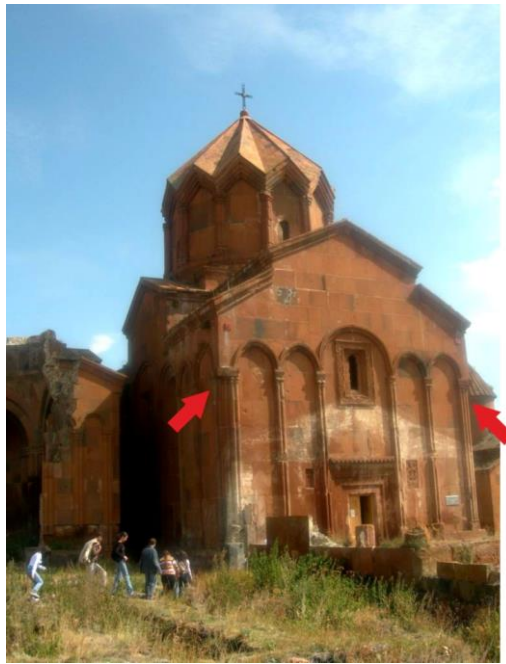
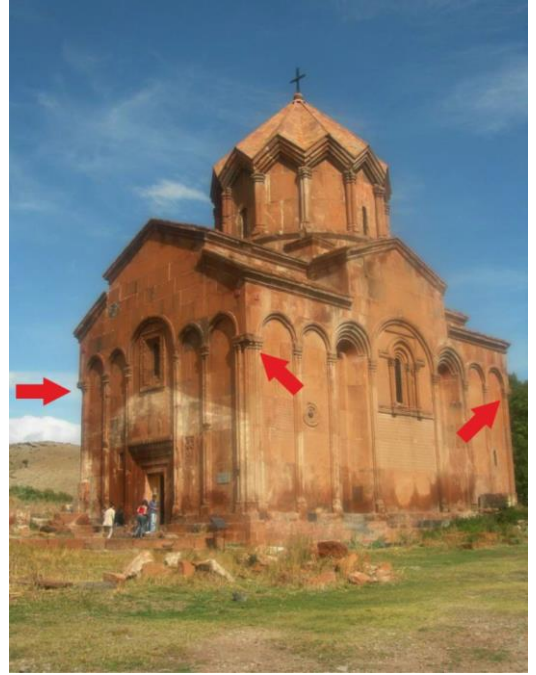

Пастушья церковь, места расположения “kathoc”-ев по А.Айказуну
рис. 9

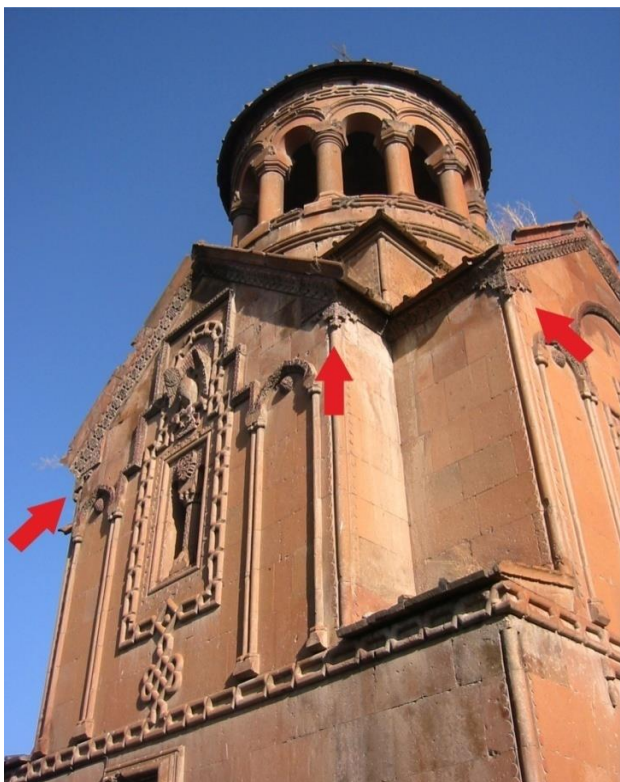

Пастушья церковь, места расположения “kathoc”-ев по А.Айказуну
рис. 10



Современное состояние

Рис.11

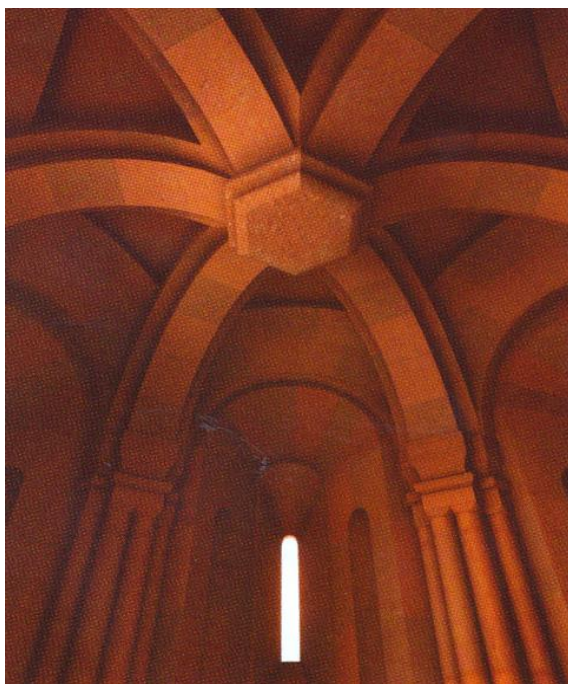
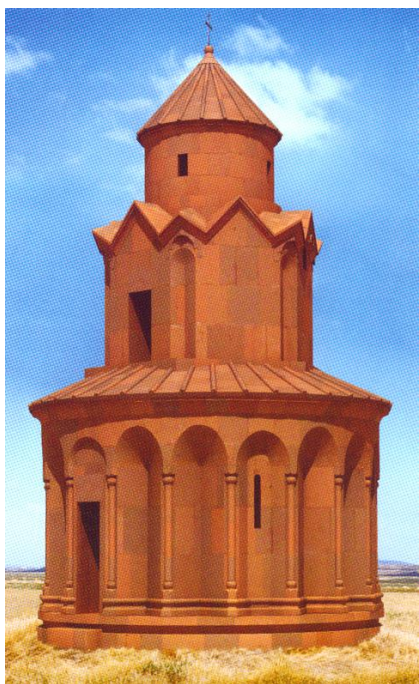

Пастушья церковь, реконструкция А.Акопяна

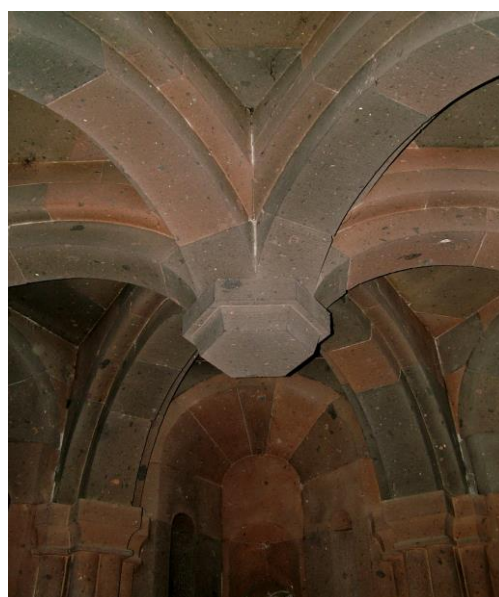

Воспроизведение Пастушьей церкви
в Раздане

Рис. 12

ԱՆԻԻ ՀՈՎՎԻ ԵԿԵՂԵՑՈՒ ՀՈՐԻՆՎԱԾՔԱՅԻՆ
ԵՎ ԽՈՐՀՐԴԱԲԱՆԱԿԱՆ ԱՌԱՆՁՆԱՀԱՏԿՈՒԹՅՈՒՆՆԵՐԸ

— *Ամփոփում* —

— *Աշոտ Հայկազուն Գրիգորյան* —

Հոդվածում հեղինակը, համեմատելով Հովվի եկեղեցու հատակագծային, ծավալատարածական և զարդարիկ հորինվածքային լուծումները միջնադարյան Հայաստանի պաշտամունքային այլ կառույցների հետ, հանգել է այն եզրակացության, որ այս գոդորիկ կառույցի, Թ. Թորամանյանի կարծիքով՝ «Ճարտարապետական գոհարի» մեկնաբանությունը պետք է փնտրել պաշտամունքային կառույցներին վերապահվող կրոնադավանաբանական, խորհրդաբանական մտածելակերպի, խորհրդանշանային մտածողության ազդեցությունների և խորհրդակիր հորինվածքների կիրառության և վերլուծության մեջ:

Ըստ արժանվույն գնահատելով մեծավաստակ Թ. Թորամանյանի կողմից Հովվի եկեղեցու անավարտ ուսումնասիրությունը՝ հեղինակը այն կարծիքն է հայտնում, որ եկեղեցու ճարտարապետական և խորհրդաբանական ուսումնասիրությունը կարոտ է ավելի խորը ու բազմակողմանի հետազոտության:

Сведения об авторе

Григорян Ашот Айказун – доктор архитектуры, профессор,
директор Национального музея-института архитектуры Армении (НМИА),
E-mail: armarchmuseum@gmail.com